

VSPD シリーズ

水・油・空気

蒸気



低・中・高圧汎用電磁弁

Wide Pressure Type Solenoid Valve

2WAY

動作(Operation) :
通電時開型(Normally Closed)
通電時閉型(Normally Open)

- 低圧(0.5MPa、0.7MPa、1MPa)、中圧(2.5MPa、3.5MPa)、高圧(5MPa)と圧力仕様のバリエーションが豊富です。
- Wide pressure variations, Low pressure(0.5MPa,0.7MPa,1MPa), Middle pressure(2.5MPa,3.5MPa), High pressure(5MPa).

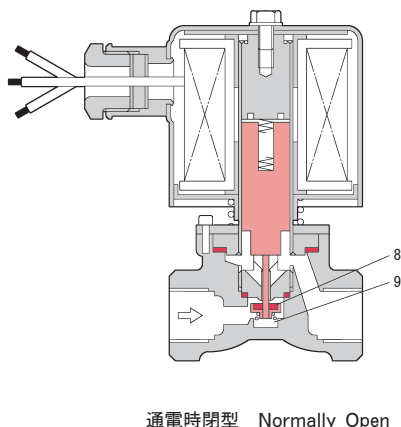
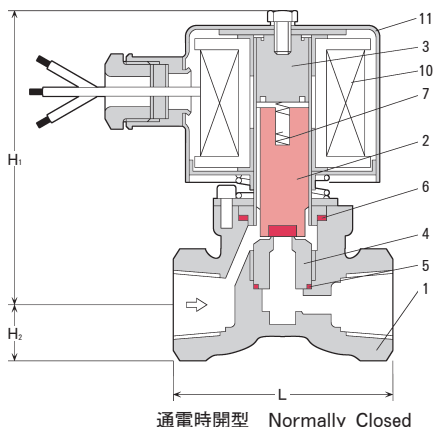

■ 主要部品表 Main Parts List

No.	名称 Name of Parts	材質 Materials			
		通電時閉型 Normally Closed		通電時開型 Normally Open	
		常温用MAX60°C	高温用MAX200°C	常温用MAX60°C	高温用MAX200°C
1	ボデー Valve Body	CAC406			
2	プランジャー Plunger	SUS410+FKM※1	SUS410+PTFE	SUS410	
3	パッキンAssy Packless Assy	SUS410+SUS304			
4	バイパスシート By-pass Seat	SUS304			
5	バイパスシートパッキン By-pass Seat Packing	PTFE			
6	パッキンAssy Packless Packing	PTFE			
7	プランジャースプリング Plunger Spring	SUS304			
8	ニードルバルブAssy Needle Valve Assy	-	SUS304+FKM※2	SUS304+PTFE	
9	ニードルバルブスプリング Needle Valve Spring	-	SUS304		
10	コイル Coil	PEW			
11	コイルボンネット Coil Bonnet	SPC+塗装 (Coating)			

※1 プランジャーのシート材質は、流体・圧力によって異なります。2.5MPa以下は流体に限らずシート材質：FKM、3.5MPa以上は水・油用はメタルシート、空気用はPTFEシートです。

※2 ニードルバルブのシート材質は、圧力によって異なります。2.5MPa以下はシート材質：FKM、3.5MPa以上はシート材質：PTFEです。

※1 The seat materials of the plunger are different by a fluid and pressure, Less than 2.5MPa→FKM, More than 3.5MPa→Water&Oil: Metal, Air: PTFE

※2 The seat materials of the needle valve are different by a pressure, Less than 2.5MPa→FKM, More than 3.5MPa→PTFE

■ 共通仕様 Common Specification

項目 Item	内容 Description	
流体 Fluid	水 油 空気 ガス Water Oil Air Gas	蒸気 Steam
流体温度 Fluid Temperature	MAX60°C	MAX200°C
電源 Power Source	AC100V 50/60Hz, AC110V 60Hz or AC200V 50/60Hz, AC220V 60Hz	
絶縁種別 Class	F class	H class
流体粘度 Fluid Viscosity	50mm ² /s (50cst)	
取付姿勢 Installation	鉛直±90° A Coil Vertical ±90°	
動作 Operation	通電時開型 or 通電時閉型 Normally Closed or Normally Open	
周囲温度・湿度 Ambient Temp./Humidity	0~50°C RH90%以下	
オプション Option	防滴、ターミナルボックス、耐圧防爆(d2G3) ボデー材質：SUS304、その他の電源 Drip-proof Type, Terminal Box, Explosion-proof Type Body Materials: SUS304, Other above Power Source	

■ 製品の型式記号 Model Type

V S P D - 2 0 2 0 - □ □ W A G U K C M J

シリーズ

口径

コイルサイズ
15: 1.5 型
20: 2.0 型

オリフィス径
20: φ2 40: φ4
25: φ2.5 50: φ5
30: φ3 60: φ6

オプション M: 防滴 J: ターミナルボックス BT: 耐圧防爆d2G3
動作 無記号: 通電時開型(N.C) C: 通電時閉型(N.O)
温度仕様 無記号: 60°C以下及び蒸気用 K: 61°C以上
圧力仕様 無記号: 1MPa以下 H: 1~2MPa U: 2.1MPa以上
流体 W: 水 A: 油 G: 空気・ガス S: 蒸気

■ 仕様 Valve Specification

型式 Model	接続 Connection		オリフィス Orifice φ [mm]	コイル Coil No.	使用圧力範囲 Pressure Range [MPa]	皮相電力[VA±10%] Apparent Power		Cv値 Cv Value	寸法 [mm] Dimensions						質量 Weight [kg]
	口径 Size	形状 Type				F Class	H Class		10A (Rc 3/8)			15A (Rc 1/2)			
									L	H ₁	H ₂	L	H ₁	H ₂	
VSPD-1540-□□	3/8 or 1/2	ネジ込 Rc	4.0	1.5	0~0.5	31	25	0.41	60	95	13	70	95	17	0.95
VSPD-1530-□□			3.0		0~1.0			0.31	60	95	13	70	95	17	0.95
VSPD-1520-□□			2.0		0~2.0 ※3			0.15	60	95	13	70	95	17	0.95
VSPD-2060-□□	3/8 or 1/2	ネジ込 Rc	6.0	2.0	0~0.5	40	46	0.58	60	115	13	70	115	17	1.4
VSPD-2050-□□			5.0		0~0.7			0.53	60	115	13	70	115	17	1.4
VSPD-2040-□□			4.0		0~1.0			0.41	60	115	13	70	115	17	1.4
VSPD-2030-□□	3/8 or 1/2	ネジ込 Rc	3.0	2.0	0~2.5 ※3	40	46	0.31	60	115	13	70	115	17	1.4
VSPD-2025-□□			2.5		0~3.5			0.22	60	115	13	70	115	17	1.4
VSPD-2020-□□			2.0		0~5.0			0.15	60	115	13	70	115	17	1.4

※3 蒸気仕様の場合、使用圧力範囲：0~1.6MPaです。また、蒸気以外の流体の高温仕様(61°C以上)・通電時開型の場合、使用圧力範囲：0~2.0MPaです。

※3 Pressure range for steam is 0~1.6MPa. Also pressure range for the fluid of high temperature (over 61°C) except steam and in case of N.C.type, is 0~2.0MPa.